

Solide 3/4"

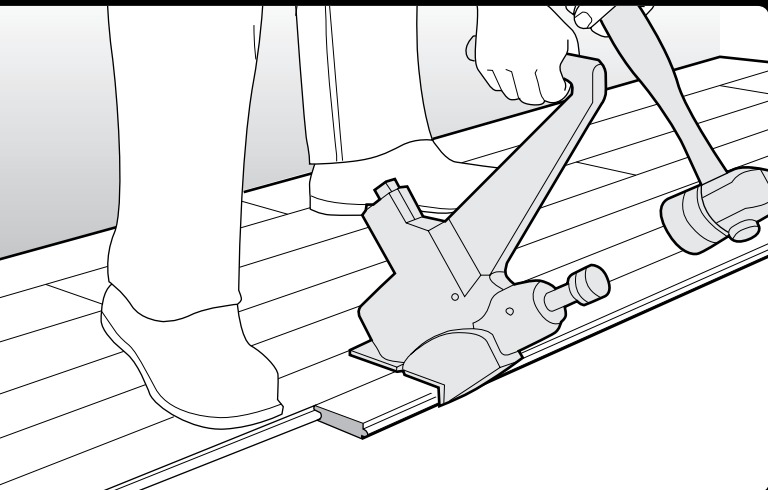

Guide d'installation

pour votre plancher 3/4" Mercier

 **MERCIER**
planchers de bois

Afin d'obtenir le meilleur résultat, Planchers Mercier recommande que votre plancher de bois franc Mercier soit installé par votre détaillant autorisé Mercier ou un installateur professionnel certifié.

Il est important de LIRE TOUTES LES INSTRUCTIONS avant l'installation. Une installation qui ne respecte pas les consignes peut invalider votre garantie.

Pour toutes questions concernant le procédé d'installation veuillez SVP communiquer avec votre détaillant autorisé Mercier ou contactez le service technique de Mercier au **1-866-448-1785**.

Responsabilités et devoirs de l'installateur et du propriétaire

Les lamelles de Planchers Mercier sont faites de bois massif, une matière naturelle qui peut comporter des variations inhérentes au matériau. Les produits Mercier répondent à des normes de qualité sévères et sont conformes aux standards en vigueur dans l'industrie du bois de plancher. Ceux-ci permettent une marge d'erreur n'excédant pas 5 % de la quantité de lamelles achetées. Ce taux comprend aussi bien les imperfections naturelles du bois que les défauts de fabrication et de sélection du grade.

Lors de la commande des lamelles de bois franc, une provision de lamelles supplémentaires de 3 % à 5 % (selon le site et le type d'installation¹) de la surface à couvrir doit être prévue afin de compenser la perte causée par les coupes. Mercier remplacera uniquement les produits défectueux au-delà des 5 % de perte acceptable (excluant la marge de 3 % à 5 % de perte de coupe). Mercier ne pourra être tenu responsable d'une mauvaise installation de ses produits ou d'un mauvais jugement de l'installateur. Mercier n'assumera aucun frais de main-d'oeuvre ou d'installation.

¹ Une installation à angle occasionne des pertes de coupe plus importantes qui peuvent atteindre 7 % à 9%.

L'installateur doit effectuer une sélection raisonnable et, au besoin, omettre, placer à un endroit moins visible ou recouper les lamelles présentant des défauts trop apparents, quelle qu'en soit l'origine. **Si l'installateur doute de la sélection du grade, de la qualité de fabrication ou de finition et qu'il ne peut placer la lamelle à un endroit moins visible, ni éliminer l'imperfection, il ne doit pas l'installer. Une fois la lamelle installée, elle est considérée comme ayant été acceptée par l'installateur et le propriétaire.**

Avant de procéder à la pose du plancher de bois franc, l'installateur et le propriétaire doivent s'assurer que le site d'installation et le sous-plancher respectent les conditions et recommandations spécifiées dans le présent document. Planchers Mercier garantit à l'acheteur original le plancher de bois franc Mercier dans les **conditions environnementales normales**.

Les **conditions environnementales normales** signifie que le chauffage, la ventilation et/ou les dispositifs de climatisation (CVAC) sont installés et en opérations afin de maintenir la **température** approximative à environ **20°C (70°F)** et l'humidité relative (HR) **entre 40 % (MINIMUM) et 55 % (MAXIMUM)**.

Un environnement climatique intérieur stable est la clef à la performance optimum d'un plancher de bois.

3/4" Solide

Installation clouée SEULEMENT

Description du produit

Lamelles de bois solide dont les étapes de finition, telles que le ponçage et l'application du fini, sont entièrement effectuées en usine dans des conditions idéales. Ces lamelles prévernies sont donc prêtes à être utilisées aussitôt leur installation complétée. Chaque lamelle est entièrement constituée de bois massif de 3/4" d'épaisseur, il n'y a donc aucun collage ou laminage.

Utilisation recommandée

- | | |
|-------------------|-----|
| • 1er étage | Oui |
| • Rez-de-chaussée | Oui |
| • Sous-sol | Non |

Préparation de l'environnement

La pose d'un plancher de bois devrait être la dernière étape de votre projet. Avant même que les lamelles de planchers soient livrées, inspectez le site d'installation pour vous assurez-vous que :

- Le bâtiment est fermé, les portes et les fenêtres sont toutes posées ;
- Les fondations soient sèches (minimum 60 jours et sous-sol est chauffé et bien aéré ;
- Les tuyaux, le réservoir du chauffe-eau, le lave-vaisselle, et tous autres accessoires de plomberies sont inspectés pour déceler les fuites ;
- Les travaux de bétonnage, de plâtrage et de peinture ainsi que le sous-plancher sont entièrement secs (voir les tests ci-dessous) ;
- Les systèmes de chauffage, de ventilation et/ou de climatisation sont fonctionnels et en opérations ;
- Les conditions internes du bâtiment ont été maintenues aux conditions environnementales normales pendant au moins une (1) semaine, soit à une température d'environ 20°C (70°F) et une humidité relative entre 40 % (MINIMUM) et 55 % (MAXIMUM).
- Le sol du vide sanitaire (le cas échéant) est entièrement recouvert d'une pellicule de polyéthylène noir de 6-8 millièmes.

L'installateur doit vérifier le taux d'humidité du sous plancher (contreplaqué ou OSB) en différents endroits à l'aide d'un humidimètre pour le bois. La teneur en humidité du sous-plancher ne doit pas être supérieure à 12 % et l'écart entre le sous-plancher

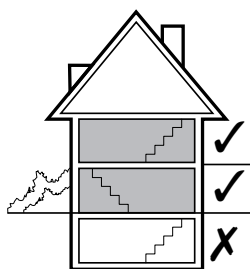

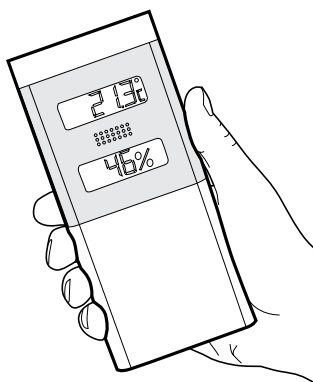

et les lamelles de bois ne doit pas excéder de plus de 4% le taux d'humidité interne des lamelles qui est de 6% à 9%. Si le taux d'humidité du sous-plancher ou l'écart entre le plancher et le sous-plancher est trop élevé, chauffez, ventilez et déshumidifiez davantage le site et retardez la livraison et l'installation du plancher. (Pour les lamelles de 4" et plus de largeur, l'écart entre le sous-plancher et les lamelles de bois ne doit pas excéder de plus de 2% le taux d'humidité interne des lamelles).

Une fois les conditions idéales atteintes...

Entrez les boîtes de lamelles sur le site de l'installation. Ouvrez une boîte afin de vérifier que le produit est conforme en terme d'essence, de grade, de couleur, dimension et qualité. Si le tout est conforme, laissez le bois s'acclimater pendant une période minimale de 72 heures avant l'installation. Pour éviter tout changement du taux d'humidité interne du bois avant l'installation, évitez d'effectuer le transport des boîtes sous la pluie ou sous la neige. N'entreposez jamais les boîtes de bois dans un endroit inadéquat tel qu'un cabanon, un garage non chauffé ou un sous-sol.

Structure du sous-plancher

Les systèmes de construction présentent généralement deux types de structure de planchers :

- Ossature de bois traditionnel (poutres et solives)
- Dalle de béton.

Ossature de bois

Mercier recommande l'utilisation des panneaux de contreplaqués² ou des panneaux à lamelles orientées (OSB) de 3/4" d'épaisseur pour des solives espacées d'au plus 19,2" C.C. en guise de sous-plancher.

Préparation et correction du sous-plancher :

- Le sous-plancher doit être structurellement sain et solidement fixé aux solives à l'aide de vis à plancher afin d'éviter tout mouvement des panneaux de contreplaqués qui pourrait entraîner des craquements ;

² Le contreplaqué offre une meilleure rétention des attaches limitant ainsi le mouvement des lamelles pouvant générer un bruit lorsqu'une pression est appliquée à la surface du plancher. Le plancher engineered de Mercier est spécialement conçu pour être installé directement sur le béton.

- Vissez tous les endroits où il y a des craquements ;
- La surface doit être au niveau. Rectifiez les irrégularités légères de la surface à l'aide d'une ponceuse ou de niveleur à plancher (permettez au niveleur de sécher complètement avant de débiter l'installation du plancher de bois) ;

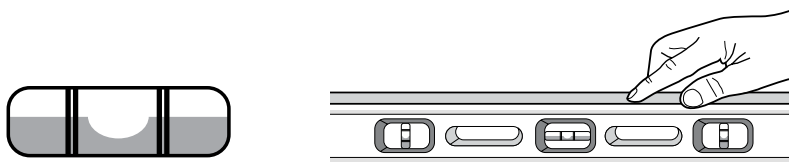

- **Le sous-plancher ne doit pas présenter une dénivellation de plus de 3/16" sur une distance de 6' ou de 1/4" sur une distance de 10'.**
- La surface doit être propre. Éliminez les dépôts de colle, les agrafes et enfoncez les clous apparents.
- Enlevez les débris et la poussière à l'aide d'un aspirateur.
- Il est recommandé d'installer un papier-feutre non goudronné (ou équivalent) sur la surface entière du sous-plancher.

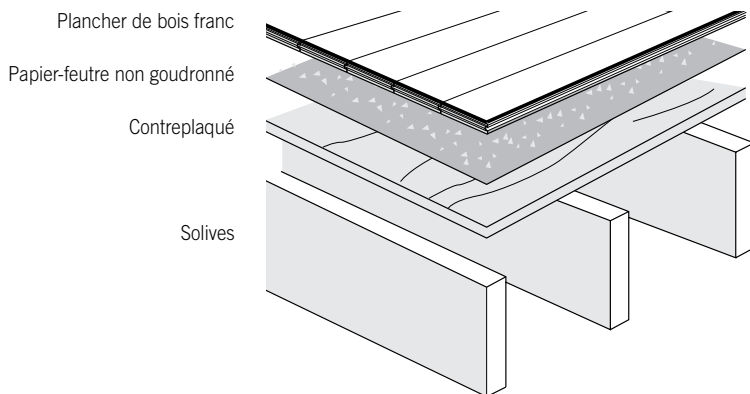

Dalle de béton

Les planchers de bois massif de 3/4" d'épaisseur peuvent être installés sur une dalle de béton située au rez-de-chaussée ou à l'étage, mais n'est pas recommandé au sous-sol. **Ces lamelles devant obligatoirement être clouées, l'installateur doit au préalable procéder à l'installation d'un sous-plancher de bois par-dessus la dalle de béton.**

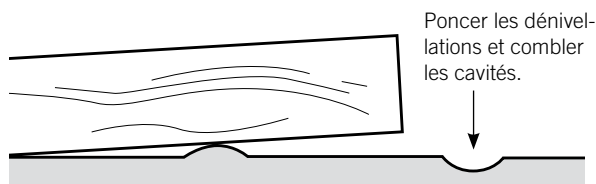

Préparation et correction de la dalle de béton

- Assurez vous que le béton est sec. Pour une dalle de béton, accordez un minimum de 60 jours de séchage (90 jours ou plus peuvent être requis) pour une lecture d'humidité fiable.
- La dalle de béton doit être exempte de défaut de surface. Dans le cas contraire : comblez les cavités avec du ciment à niveler (permettez au niveleur de sécher complètement avant de débiter l'installation du plancher de bois) ; et poncez-les dénivellations.
- La dalle de béton ne doit pas présenter de dénivellation supérieure à 1/8" sur 6' ou 3/16" sur 10'.

Installation recommandée du sous-plancher sur dalle de béton

Deux différentes méthodes d'installation d'un sous-plancher sur une dalle de béton sont proposées. Pour les deux méthodes, utilisez un pare vapeur (scellant) appropriée (MVP de BOSTIK par exemple ou équivalent) entre la dalle de béton et le sous-plancher:

- Système du contreplaqué double
- Sous-plancher sur lattes (au-dessus du niveau du sol seulement)

Système du contreplaqué double

Le système du contreplaqué double implique la superposition de deux contreplaqués de grade extérieur de 1/2" ou plus d'épaisseur. Procédez à la pose d'une première épaisseur de contreplaqué en positionnant les côtés les plus longs parallèlement au mur le plus long. Conservez un espace libre de 3/4" en bordure des murs et un espace de 1/8" entre les côtés des panneaux, les montants des portes et autres obstacles où il n'y aura pas de boiserie.

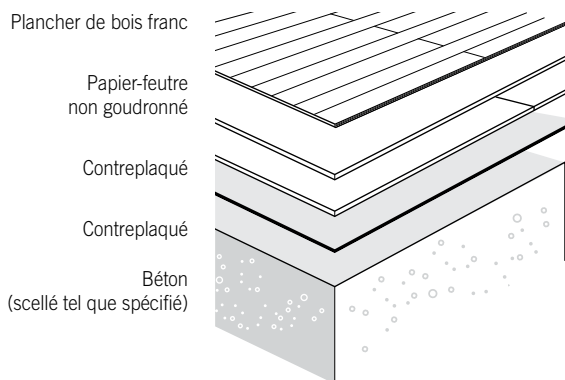

La seconde épaisseur de contreplaqué doit être placée à 45° ou perpendiculaire par rapport à la première couche selon les mêmes spécifications que pour la première épaisseur. Fixez ensemble les deux épaisseurs de contreplaqué à l'aide de vis à plancher à tous les 12" carrés en utilisant une longueur de vis inférieure à la somme des épaisseurs des deux contreplaqués.

Sous-plancher sur lattes

À l'aide de colle approprié pour le béton (ou de fixations pour béton), fixer des lattes espacées à tous les 12" c.c. perpendiculairement au sens de pose des lamelles. Conserver un espace de 3/4" en bordure des murs ou toute obstruction verticale. Déposer les panneaux de contreplaqué de grade extérieur 3/4" d'épaisseur sur la surface des lattes et fixer à l'aide de vis à plancher à tous les 12" en utilisant une longueur de vis inférieure à la somme des épaisseurs du contreplaqué et des lattes.

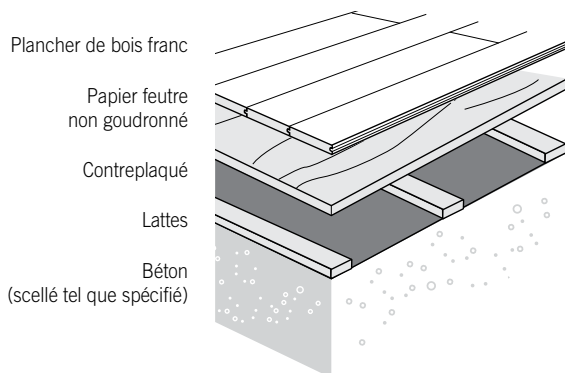

Méthode de travail recommandée pour la pose des lamelles

- Sélectionnez les lamelles à partir d'au moins 3 boîtes à la fois afin de s'assurer de l'uniformité de l'installation
- Ne **JAMAIS** utiliser un marteau ou une masse directement sur les lamelles, utiliser un bloc à frapper.
- Utilisez une surface protectrice pour déposer les outils et le marteau à plancher en cours d'installation.
- **Passez fréquemment l'aspirateur** pendant l'installation afin d'éliminer le bran de scie et les abrasifs.
- Installer perpendiculairement (90°) les lamelles ou à un angle de 45° par rapport aux solives.

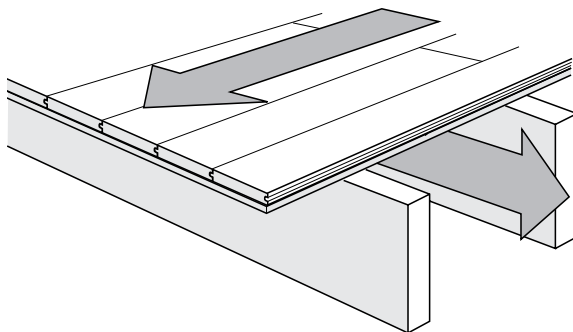

Le matériel et les outils recommandés pour l'installation

1. Aspirateur ou balai
2. Cloueur pour bois franc
3. Primatech (800) 363-1962 www.primatech.ca
4. P250 – Cloueur pneumatique et clous (cleats) de 2"
5. P240 – Cloueur pneumatique avec Trackedge et clous (cleats) de 2"
6. Produit de nivellement ou ponceuse (si requis)
7. Niveau
8. Humidimètre pour le bois et/ou pour béton
9. Papier-feutre non goudronné (ou équivalent)
10. Agrafeuse
11. Ruban à mesurer
12. Cordeau à tracer « chalk line »
13. Équerre et fausse équerre
14. Scie à onglets
15. Banc de scie
16. Bloc à frapper
17. Pied-de-biche
18. Couteau à mastic de 4" ou 5" de largeur
19. Égoïne
20. Perceuse et mèche de 3/32"
21. Marteau, clous de finition vrillés et chasse-clou
22. Ensemble de retouche Mercier
23. Ensemble d'entretien Mercier.

Ceci n'est pas une liste exhaustive des outils d'installation qui pourraient être exigés. Veuillez SVP noter que Planchers Mercier n'est pas responsable des dommages occasionnés par des outils inappropriés ou de l'utilisation inapproprié des matériaux.

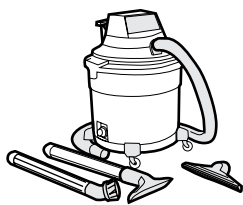

1

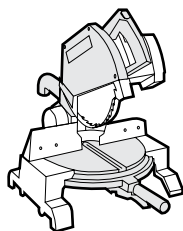

2

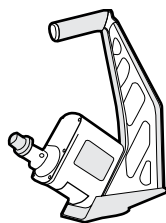

3

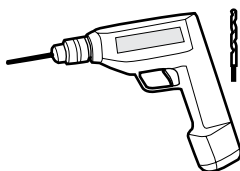

4



5

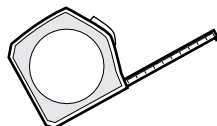

6

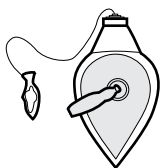

7

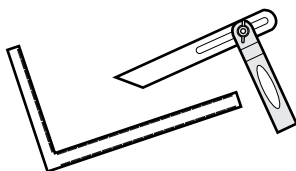

8

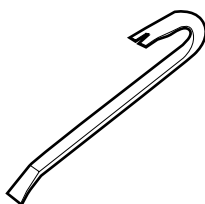

9

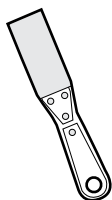

10

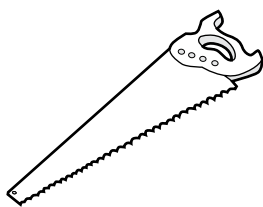

11

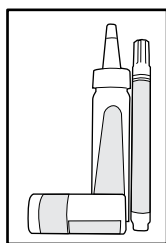

12

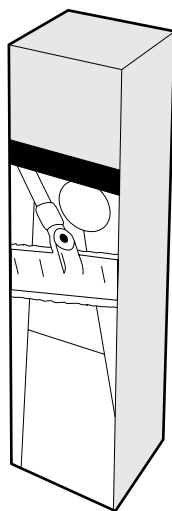

13

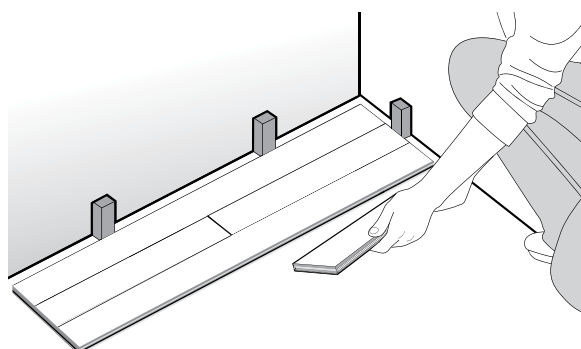

Installation

La ligne de départ

- Tracez à l'aide du cordeau (chalk line), une ligne guide parallèle au mur de départ à une distance du mur équivalente à la largeur de la lamelle, additionnée du joint d'expansion de 3/4".
- Utiliser des blocs d'espacement ou des cales entre les lamelles du plancher et le mur pour réaliser le joint d'expansion requis.
- Le joint d'expansion est nécessaire afin de permettre au bois de réagir aux variations de l'humidité ambiante. Les joints d'expansion seront camouflés par les plinthes et les quarts-de-rond qui devront être fixés aux murs et non aux lamelles. Lorsque les plinthes sont minces, il est possible de camoufler le joint d'expansion en enlevant une bande de gypse de l'épaisseur des lamelles à la base du mur (gypse). Ceci permettra au plancher de prendre son expansion sous le mur.

Installation des lamelles

- Installez la première lamelle le long de la ligne de départ, le côté de la languette (mâle) face à vous et la rainure (femelle) face au mur de départ.
- Assurez-vous de partir droit et d'équerre.
- Conserver toujours un joint d'expansion de 1/4" (6 mm) à chacune des extrémités des rangées;
- Selon le cloueur utilisé, deux rangées ou plus devront être clouée à la main, jusqu'à ce que vous ayez suffisamment d'espace pour employer le cloueur.

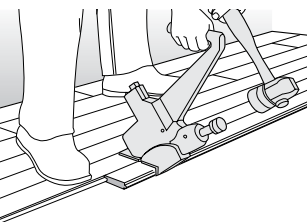

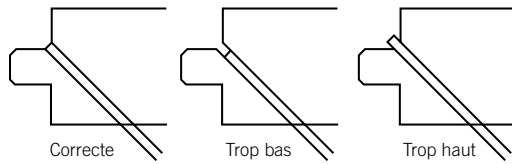

- Pour les rangées suivantes, utilisez un cloueur pneumatique. Les lamelles doivent être clouées à tous les 6 à 8". Chaque planche doit être fixée avec au moins 2 clous. Ne clouez pas à moins de 2" des extrémités afin de ne pas provoquer l'éclatement de la languette.
- Surveiller la pression du compresseur pour s'assurer que les languettes ne s'endommagent pas.
- Avant de commencer l'installation, vérifier le cloueur pour un ajustement approprié - Exercez-vous au maniement du cloueur sur une planche.
- Nettoyez et inspectez régulièrement l'état du plateau sous le cloueur afin qu'il n'endommage pas la surface vernie.
- L'utilisation d'un bloc à frapper (tapping block) peut être nécessaire afin de bien engager les lamelles les unes dans les autres. Ne JAMAIS utiliser un marteau ou une masse directement sur les lamelles.
- La dernière planche d'une rangée devra sans doute être découpée. La portion restante (prévoir un minimum de 6" de longueur) servira pour débiter la rangée suivante;
- Les dernières rangées de lamelles devront être installées de la même façon que les premières.

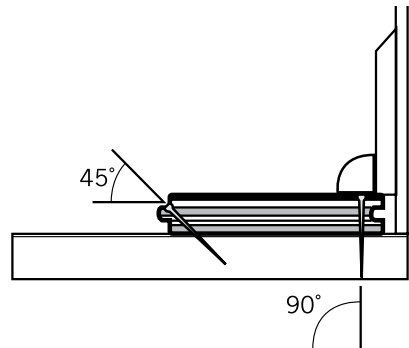

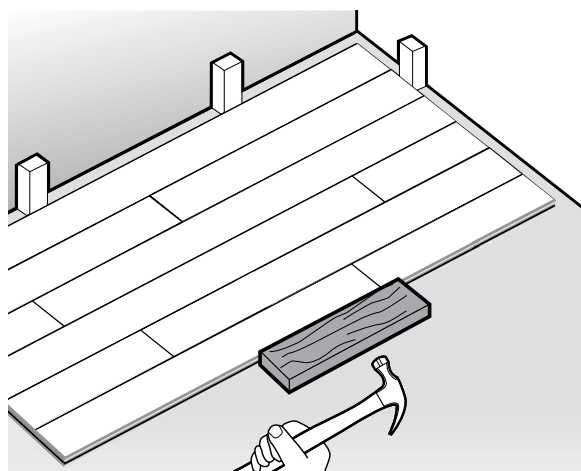

- Il est possible que vous ayez à couper la dernière rangée dans le sens de la longueur afin de laisser le joint d'expansion de 3/4".

ATTENTION!

Les languettes fissurées ou cassées peuvent causer des planchers qui craquent.

Certaines essences de bois plus dures, tel que certaines essences Exotiques, exigent de porter une plus grande attention aux réglages de pression du compresseur.

Mouleurs de transition

Dans le cadre de votre installation, il est possible que vous ayez à procéder à l'installation de nez de palier, de mouleurs en T, de quart de rond et de réducteurs de niveau. Ces mouleurs sont disponibles dans les mêmes coloris et/ou de la même essence que votre plancher Mercier, et sont disponibles chez votre détaillant autorisé Mercier. Ces mouleurs devraient être commandées en même temps que votre plancher de bois franc.

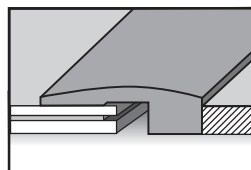
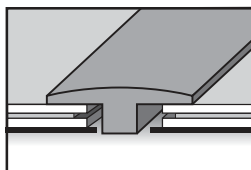
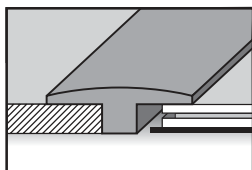

Avant de procéder à l'installation du plancher, il est recommandé de sélectionner des lamelles qui se marient bien aux moulures afin de ne pas provoquer de «coupures» dans l'aspect du plancher.

Vous pouvez utiliser une languette de renversement (mince languette de bois que l'on insère dans la partie femelle) et fixée à l'aide de la colle à bois appropriée une PVA Type II pour plancher de bois pour joindre des moulures aux lamelles du plancher.

ATTENTION!

Il est suggéré que les moulures soient pré-percées pour éviter de les fissurer lorsqu'ils seront cloués.

Si vous installez des moulures, tels que des plinthes et/ou des quarts-de-rond, ceux-ci devront être fixés aux murs et pas au plancher de bois, pour permettre le mouvement du plancher.

Respectez toujours l'espace recommandé pour les joints d'expansion :

Inspection, finition et entretien

- Une fois l'installation terminée, passez l'aspirateur sur le plancher et nettoyez la surface à l'aide du nettoyeur à plancher de bois Mercier, selon des instructions. Ne JAMAIS laver un plancher de bois franc à grande eau.

Vous pouvez masquer de petites marques et trous laissés par les clous de surface avec le crayon cire de Mercier.

1. Comblent la cavité à l'aide du crayon de retouche;
2. Essuyez immédiatement le surplus à l'aide d'un chiffon propre;
3. Appliquez une mince couche d'uréthane à la surface de la retouche;
4. Laissez sécher environ 1 heure.



planchersmercier.com 1.866.448.1785